

BLM5055-6T

Motor bis 5kg Schub

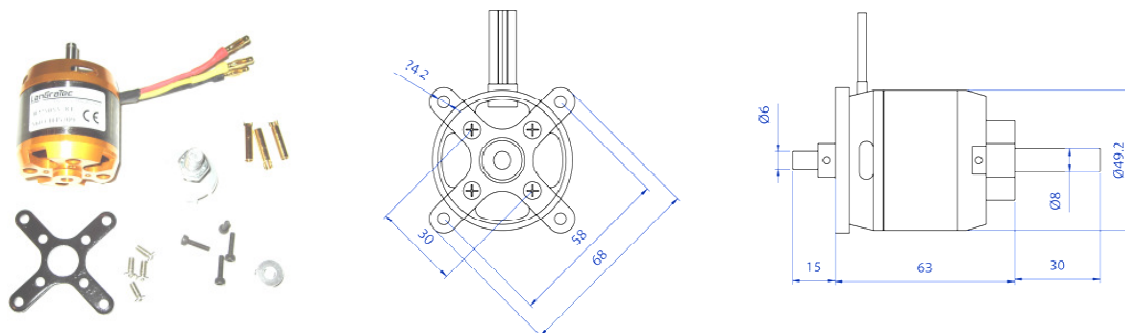

Bürstenloser Motor mit kompromisslosem Gewichts-/Leistungsfaktor

5 kg Standschub (mit 13x6er Luftschraube)
1700W Leistungsklasse (80A / 6S)
3x hochwertige KOYO bzw. NMB Kugellager
Komplett mit Mitnehmer, Montagematerial und 4mm Goldstecker
Enormes Drehmoment
Gewicht: 270g
800 Umdrehungen / Volt

Vollastdaten mit Luftschraube (mit APC E-Schraube, Richtwert)

Zellenanzahl	Strom [A] max	Standschub [kg]	Luftschraube [Zoll]	Upm [min-1]	Empfohlener LiPo Akku
4S	42	2,4	13x6	7.110	PP4S1P3200355
4S	63	3,5	16x6	6.500	PP4S1P4200355
6S	80	5,0	13x6	11.050	PP6S1P5000355

Prüfung:

10 sec. Vollgas, danach Temperatur von Motor und Regler prüfen (max. 40°), danach 60 sec. Vollgas, Temperatur darf 60°C nicht überschreiten. Andernfalls muss eine kleinere Luftschraube gewählt werden, Test wiederholen.

UVP:
€ 84,90

Achtung!

Prüfen Sie vor dem Erstflug den Strom (z.B. Zangenamperemeter) und die Temperatur des Motors / Reglers! Nicht alle Luftschrauben sind identisch. Größere Luftschrauben bzw. Schrauben mit großer Fläche können zur Überlastung von Regler und Motor führen. Sicherheitshinweise beachten! Motor darf nur dann betrieben werden, wenn gewährleistet ist, dass auch im Fehlerfall kein Schaden an Personen, Tieren oder der Umwelt entstehen kann! Druckfehler und Irrtümer vorbehalten.

Impressum:
BETCON GmbH
Ivo Kurzbauerstrasse 24
5282 Ranshofen

office@langratec.at
<http://www.langratec.at>

LangGratec
Antriebs und Regelsysteme

Vertrieb:

www.langratec.at