

BLM2835-8T

Motor 1,0kg Schub

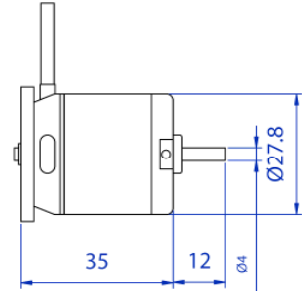
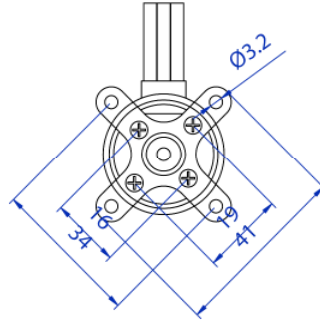

Bürstenloser Motor mit kompromisslosem Gewichts-/Leistungsfaktor

- 1,0 kg Standschub (mit 10x7er Luftschraube)**
- 350W Leistungsklasse (24A / 4S)**
- 3x hochwertige KOYO bzw. NMB Kugellager**
- Komplett mit Mitnehmer, Montagematerial und 3,5mm Goldstecker**
- Enormes Drehmoment**
- Gewicht: 68g**
- 1038 Umdrehungen / Volt**

Vollastdaten mit Luftschraube (mit APC E-Schraube Richtwert)

Zellenanzahl	Strom [A] max	Standschub [kg]	Luftschraube [Zoll]	Upm [min-1]	Empfohlener LiPo Akku
2S	16	0,8	12x6	6850	PP2S1P2200355
3S	18	0,9	9x6	8900	PP3S1P2200355
3S	23	1,1	10x7	8250	PP3S1P2200355
4S	24	1,1	8x6	11500	PP4S1P2200355
4S (Kühlung!)	30	1,4	9x6	10800	PP4S1P3200355

Prüfung:

10 sec. Vollgas, danach Temperatur von Motor und Regler prüfen (max. 40°), danach 60 sec. Vollgas, Temperatur darf 60°C nicht überschreiten. Andernfalls muss eine kleinere Luftschraube gewählt werden, Test wiederholen.

Achtung!

Prüfen Sie vor dem Erstflug den Strom (z.B. Zangenamperemeter) und die Temperatur des Motors / Reglers! Nicht alle Luftschrauben sind identisch. Größere Luftschrauben bzw. Schrauben mit großer Fläche können zur Überlastung von Regler und Motor führen. Sicherheitshinweise beachten! Motor darf nur dann betrieben werden, wenn gewährleistet ist, dass auch im Fehlerfall kein Schaden an Personen, Tieren oder der Umwelt entstehen kann! Druckfehler und Irrtümer vorbehalten.

Impressum:
BETCON GmbH
Ivo Kurzbauerstrasse 24
5282 Ranshofen

office@office.at
<http://www.langgratec.at>

LangGratec
Antriebs und Regelsysteme

Vertrieb:

www.langgratec.at