

BLM2822-27T

Motor 0,4kg Schub

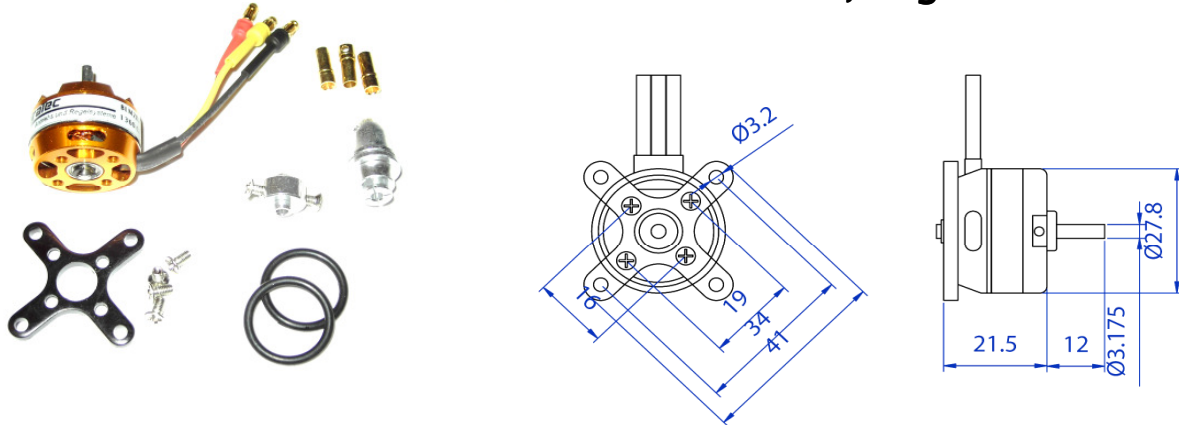

Bürstenloser Motor mit kompromisslosem Gewichts-/Leistungsfaktor

0,4 kg Standschub (mit 8x6er Luftschraube)
100W Leistungsklasse (9A / 3S)
Hochwertige KOYO bzw. NMB Kugellager
Komplett mit Mitnehmer, Montagematerial und 3,5mm Goldstecker
Enormes Drehmoment
Gewicht: 29g
1360 Umdrehungen / Volt

Vollastdaten mit Luftschraube (APC E-Schraube, Richtwert)

Zellenanzahl	Strom [A] max	Standschub [kg]	Luftschraube [Zoll]	Upm [min-1]	Empfohlener LiPo Akku
2S	7	0,25	8x6	5800	LanGraTec PP2S1P1000355
3S	9	0,4	7x6	9300	LanGraTec PP3S1P1300355

Prüfung:

10 sec. Vollgas, danach Temperatur von Motor und Regler prüfen (max. 40°), danach 60 sec. Vollgas, Temperatur darf 60°C nicht überschreiten. Andernfalls muss eine kleinere Luftschraube gewählt werden, Test wiederholen.

Achtung!

Prüfen Sie vor dem Erstflug den Strom (z.B. Zangenamperemeter) und die Temperatur des Motors / Reglers! Nicht alle Luftschrauben sind identisch. Größere Luftschrauben bzw. Schrauben mit großer Fläche können zur Überlastung von Regler und Motor führen. Sicherheitshinweise beachten! Motor darf nur dann betrieben werden, wenn gewährleistet ist, dass auch im Fehlerfall kein Schaden an Personen, Tieren oder der Umwelt entstehen kann! Druckfehler und Irrtümer vorbehalten.

Impressum:
 BETCON GmbH
 Ivo Kurzbauerstrasse 24
 5282 Ranshofen

office@office.at
<http://www.langratec.at>

LanGraTec
 Antriebs und Regelsysteme

Vertrieb:

www.langratec.at